



Pienoisautoilu, M-8 SM- sarjasäännöt 2023



1. M-8 SM-osakilpailut vuonna 2023

- 27.5. Turku (Turun Urheiluautoilijat)
- 17.6. Salo (Salon Urheiluautoilijat)
- 8.7. Helsinki (Fullspeed RC)
- 29.7. Hyvinkää (Hyvinkään Urheiluautoilijat)

2. Ajettava luokka M-8 (Maastorata / Polttomoottori / 1/8)

- Tämä sarja ja sen osakilpailut järjestetään AKK-Motorsport ry:n luvalla, Autourheilun Sääntökirja 2023:n, EFRA:n sääntöjen (www.efra.ws) ja näiden sarjasääntöjen mukaisesti. Tulkintatapauksissa nämä sarjasäännöt ja EFRA:n tekniset säännöt ovat määräävät
- Osanottomaksu on 40€
- Sarjapalkinnot jaetaan 10 parhaalle
 - Kilpailunjärjestäjät varaavat 2 €/osallistuja sarjapalkintorahastoon, ja luokkayhteyshenkilö koordinoi palkintojen hankinnan.
- Sarjan kolme parasta palkitaan AKK:n palkintogaalassa. Gaalasta poissaolo voidaan tulkita epäurheilijamaiseksi toiminnaksi

3. Ilmoittautuminen

- Kilpailuun ilmoittaudutaan AKK:n KITI järjestelmässä
- Osakilpailujen virallinen ilmoittautumisaika päättyy sunnuntaina kaksi viikkoa ennen kilpailupäivää klo 22.00
- Ilmoittautuminen kilpailupaikalla on kilpailupäivänä kilpailukutsussa mainittuna aikana
- Osakilpailukutsut julkaistaan internetissä RC10.fi keskustelupalstalla osoitteessa www.rc10.fi osiossa Keskustelu/Kilpailut/Kilpailukutsut vähintään neljä viikkoa ennen kilpailupäivää
- Alle 18-vuotiaalla kilpailijalla tulee olla huoltaja ja ilmoittautumisen yhteydessä tulee ilmoittaa myös huoltajan nimi ja huoltajalisenssin numero
- Ilmoittautumisen yhteydessä tulee ilmoittaa:
 - Kilpailijan nimi
 - Seura
 - Osoite
 - Puhelin/sähköpostiosoite
 - Lisenssinumero
 - Henkilökohtaisen transponderin numero, mikäli on käytössä (Kilpailun järjestäjän tulee ilmoittaa toimivat ponderityypit)
- Kuljettajien enimmäismäärä on 36, mutta kuljettajien enimmäismäärästä voidaan joustaa, mikäli vähintään toinen seuraavista ehdoista täyttyy:
 - Kilpailu järjestetään kaksipäiväisenä
 - M-8e luokan osanottajamäärä on alle 24
- Mikäli kuljettajien enimmäismäärä ylittyy, valitaan kuljettajat kisaan ilmoittautumisjärjestyksessä

4. Harjoittelu ennen kilpailua

- Kilpailukutsussa on oltava maininta, miten rata on auki harjoittelulle kilpailua edeltävän 4 viikon ajan
- Rata tulee olla suljettuna kilpailuviikolla

5. Kilpailuformaatti ja aikataulu

5.1 Kuljettajien jakaminen harjoitus- ja alkueriin

- Kilpailun järjestäjä jakaa kuljettajat 8-12 kuljettajan eriin viimeisimmän SM-pistetilanteen mukaan
- Eräjakoja käytetään sekä vapaassa ja ohjatussa harjoituksessa, että alkuerissä
- Ennen eräjakojen julkaisua sekä ohjatun harjoituksen jälkeen yksittäisiä kuljettajia voidaan siirtää erien välillä perusteltujen syiden takia

5.2 Vapaa harjoitus

- Pituus: 8 minuuttia
- Ei lämmittelyajoja
- Vapaita harjoituksia voidaan ajaa 1 tai 2 kappaletta
- Perustelluin syin (esim. sääolosuhteet), voidaan kilpailun järjestäjän päätöksellä jättää vapaa harjoitus ajamatta
- Kuljettajilla ei ole nostovelvoitetta

5.3 Ohjattu harjoitus

- Pituus: 10 minuuttia
- Ei lämmittelyajoja
- Ohjattuja harjoituksia ajetaan 1 kappaletta
- Ohjattu harjoitus on pakollinen järjestää
 - Perustelluin syin (esim. sääolosuhteet), voidaan kilpailun järjestäjän päätöksellä ohjattu harjoitus lyhentää 5 minuuttiin
- Kuljettajilla on nostovelvoite

5.4 Alkuerät

- Pituus: 5 minuuttia
- Lämmittelyajo: 3 minuuttia
- Alkueriä ajetaan 3 kappaletta
 - Perustelluin syin (esim. sääolosuhteet), voidaan kilpailun järjestäjän päätöksellä ajaa vain 2 alkuerää
- Tulos muodostuu ajatut kierrokset/aika periaatteella
- Pisteet jaetaan alkueräkierroksen sijoitusten perusteella
 - Parhaan tuloksen ajanut kuljettaja saa 0 pistettä
 - Muut kuljettajat saavat alkueräkierroksen sijoituksen mukaisen pistemäärän
 - Hylätyt sekä tuloksettomat kuljettajat saavat kaikki kisaan osallistujien lukumäärän +1 pistettä
- Pisteet lasketaan 2/3 tai 1/2 parhaan alkuerän perusteella
 - Vähiten pisteitä saanut voittaa alkuerät
 - Tasapisteissä järjestys määräytyy parhaan alkueräkierros-sijoituksen mukaan
 - Mikäli tasapiste tilanne ei ole rauennut ratkaistaan tasatilanne parhaan tuloksen mukaan lasketuista eristä
 - Mikäli tasapiste tilanne ei vielä ole ratkaistaan huomioon seuraavaksi paras tulos jne.
- Kuljettajat jaotellaan nousufinaaleihin alkuerätulosten mukaan
- Kuljettajilla on nostovelvoite

5.5 Nousufinaalit

- Pituus: 20 minuuttia
 - Perustelluin syin (esim. sääolosuhteet), voidaan kilpailun järjestäjän päätöksellä lyhentää nousufinaalien kesto 15 tai 10 minuuttiin
- Lämmittelyajo: 3 minuuttia
- Nousufinaalikaaviona toimii yksihaarainen puu
 - Nousufinaalit ajetaan 12 autolla
 - Jokaiseen nousufinaaliin menee 8 kuljettajaa suoraan alkueristä, paitsi alimpaan nousufinaaliin menee 12 kuljettajaa
 - Nousufinaaleista nousee 4 parasta aina seuraavaan nousufinaaliin
- Esimerkki kaaviosta:

Finaali 1, 2, 3, 4, 5, 6, 7, 8

1/2 9, 10, 11, 12, 13, 14, 15, 16

1/4 17, 18, 19, 20, 21, 22, 23, 24

1/8 25, 26, 27, 28, 29, 30, 31, 32, 33, 34, 35, 36

- Kuljettajilla on nostovelvoite

5.6 Shakedown

- Pituus: 5 minuuttia
- Ei lämmittelyajoa
- Suoraan finaaliin sijoittuneet kuljettajat saavat osallistua (alkuerien 8 parasta)
- Shakedown ajetaan ennen 1/2 nousufinaalia
- Kuljettajilla ei ole nostovelvoitetta

5.7 Finaali

- Pituus: 45 minuuttia
 - Perustelluin syin (esim. sääolosuhteet), voidaan kilpailun järjestäjän päätöksellä lyhentää pääfinaalin kesto 30 minuuttiin
- Lämmittelyajo: 3 minuuttia

5.8 Aikataulu

- Kilpailu voidaan järjestää kaksipäiväisenä, mikäli kilpailun järjestäjä näin haluaa
 - Jos kilpailu järjestetään kaksipäiväisenä, tulee siitä tiedottaa kilpailijoita viimeistään maaliskuun loppuun mennessä
 - Kaksipäiväisen kilpailun aikataulu tulee laatia siten että kilpailu alkaa lauantai aamupäivästä kello 11-12 ja loppuu sunnuntaina kello 15-16
 - Aikataulu laaditaan koordinoitusti luokkayhteyshenkilön kanssa
- Normaaleissa olosuhteissa kisoissa käytetään alla esitettyjä aikataulupohjia
 - Kilpailujen järjestäjillä on vapaus laatia oma aikataulu koordinoitusti luokkayhteyshenkilön kanssa, mikäli siihen on joku perusteltu syy
 - Mikäli kilpailun järjestäjä haluaa laatia oman aikataulun, tulee tästä ilmoittaa kilpailukutsussa ja olla yhteydessä luokkayhteyshenkilöön viimeistään ilmoittautumisen sulkeutuessa
 - Kilpailupäivän aikana voidaan aikataulua muuttaa perustelluin syin (esim. sääolosuhteet) kilpailun järjestäjän päätöksellä

**Kusmien maksimimäärä**

Kokonaismäärä:	M8:	M8e:
72	36	36

Aikataulu**Harjoitukset**

M8e	Vapaa harjoitus	Pituus	Ohjattu harjoitus	Pituus	Tuomariston kokous	Nostajat:
Erä 1	8:00	8 min	9:00	10 min		M8 Erä 3
Erä 2	8:10	8 min	9:12	10 min	10:00 - 10:15	M8e Erä 1
Erä 3	8:20	8 min	9:24	10 min		M8e Erä 2
M8					Ohjaajakokous	
Erä 1	8:30	8 min	9:36	10 min		M8e Erä 3
Erä 2	8:40	8 min	9:48	10 min	10:15 - 10:30	M8 Erä 1
Erä 3	8:50	8 min	10:00	10 min		M8 Erä 2

Alkuerät

M8e	Q1	Lounastauko	Q2	Q3	Pituus	Nostajat:
Erä 1	10:30		12:00	13:06	3 + 5 min	M8 Erä 3
Erä 2	10:41		12:11	13:17	3 + 5 min	M8e Erä 1
Erä 3	10:52		12:22	13:28	3 + 5 min	M8e Erä 2
M8		11:35 - 12:00				
Erä 1	11:03		12:33	13:39	3 + 5 min	M8e Erä 3
Erä 2	11:14		12:44	13:50	3 + 5 min	M8 Erä 1
Erä 3	11:25		12:55	14:01	3 + 5 min	M8 Erä 2

Laskentatauko**14:10 - 14:45****Finaalit (36 / 36)**

Luokka	Lähtö	Aika	Pituus	Nostajat
M8	1/8	14:45	3 + 20 min	Finaali
M8e	C1	15:12	2 + 10 min	A
M8e	B1	15:28	2 + 10 min	C
M8e	A1	15:44	2 + 10 min	B
M8	1/4	16:02	3 + 20 min	1/8
M8e	C2	16:29	2 + 10 min	A
M8e	B2	16:45	2 + 10 min	C
M8e	A2	17:01	2 + 10 min	B
M8	Shakedown	17:19	5 min	
M8	1/2	17:28	3 + 20 min	1/4
M8e	C3	17:55	2 + 10 min	A
M8e	B3	18:11	2 + 10 min	C
M8e	A3	18:27	2 + 10 min	B
M8	Finaali	18:45	3 + 45 min	1/2

Palkintojen jako**19:45 - 20:00**



Finaalit (28 / 36)

Luokka	Lähtö	Aika	Pituus	Nostajat
M8e	C1	14:45	2 + 10 min	A
M8e	B1	15:01	2 + 10 min	C
M8e	A1	15:17	2 + 10 min	B
M8	1/4	15:35	3 + 20 min	Finaali
M8e	C2	16:02	2 + 10 min	A
M8e	B2	16:18	2 + 10 min	C
M8e	A2	16:34	2 + 10 min	B
M8	Shakedown	16:52	5 min	
M8	1/2	17:03	3 + 20 min	1/4
M8e	C3	17:30	2 + 10 min	A
M8e	B3	17:46	2 + 10 min	C
M8e	A3	18:02	2 + 10 min	B
M8	Finaali	18:20	3 + 45 min	1/2

Palkintojen jako

19:20 - 19:35

Finaalit (28 / 24)

Luokka	Lähtö	Aika	Pituus	Nostajat
M8e	B1	14:45	2 + 10 min	A
M8e	A1	15:06	2 + 10 min	B
M8	1/4	15:24	3 + 20 min	Finaali
M8e	B2	15:51	2 + 10 min	A
M8e	A2	16:12	2 + 10 min	B
M8	Shakedown	16:28	5 min	
M8	1/2	16:39	3 + 20 min	1/4
M8e	B3	17:06	2 + 10 min	A
M8e	A3	17:27	2 + 10 min	B
M8	Finaali	17:45	3 + 45 min	1/2

Palkintojen jako

18:45 - 19:00

6. Kilpailun läpivienti ja vaatimukset

6.1 Lähetystapa

- Alkuerissä käytetään lentävää lähtöä
 - Kuulutetaan 3 min, jolloin erä saa lähteä lämmittelemään
 - Kuulutetaan 1 min ja sen jälkeen 30 sek ja 10 sek
 - Kuulutetaan "aika käy", jolloin kello käynnistyy jokaiselle autolle, kun kukin ylittää lähtölinjan ensimmäisen kerran
 - Lämmittelyn aikana oikaisu paremman lähtöpaikan saamiseksi on kielletty ellei ajajakokouksessa toisin päätetä
 - Ennen lähtöviivaa ei saa pysähtyä odottamaan lähtömerkkiä samoin kuin ns. lenkin tekeminen ennen lähtömerkkiä
- Finaalilähetys tapahtuu lipulla, lähtövaloilla tai äänimerkillä radan reunasta tuloksen mukaisessa järjestyksessä tyyliin "Le Mans"
- Finaalien lähetystapa:
 - 3 minuutin mittainen lämmittelyajo kuulutetaan avatuksi
 - Kuulutetaan 1 minuutti. Autot ajavat kierroksen loppuun ja palaavat varikolle
 - Kuulutetaan "lippu ylhäällä 30s lähtöön, autot lähtöpaikoilleen". Teknistä kymppiä ei enää myönnetä tämän kuulutuksen jälkeen. Autot viedään lähtöpaikalle
 - Kuulutetaan "15s lähtöön, lähtö lähettäjällä, jolla lippu vaakatasossa. Autoja ei saa viedä enää lähtöpaikalle vaan on lähdettävä varikolta muiden perään
 - Lähettäjä laskee lipun maahan, lähtökäsky äänimerkillä tai lähtövaloilla (lippu jää edelleen maahan) tai nostamalla lippu ylös

6.2 Parc Fermé

- Finaalin jälkeen autot jätetään suljettuun parkkiin. Autot vapautetaan, kun viralliset lopputulokset on julkaistu

6.3 Nostaminen

- Jokaisella täysi-ikäisellä kilpailijalla on nostovelvollisuus
- Nostajalla pitää olla päällään umpinaiset kengät sekä kisajärjestäjän toimittama huomioliivi
- Kilpailijan sijaisena voi toimia huoltaja tai muu lisenssin omaava henkilö
- Nostovelvollisuuden laiminlyönnistä alkuerissä seuraa ko. kuljettajan parhaan alkuerätuloksen mitätöinti
- Alkuerissä sekä ohjatussa harjoituksessa:
 - Edellisen alkuerän kuljettajat nostavat seuraavassa alkuerässä
 - Ensimmäisessä alkuerässä nostavat viimeisen alkuerän kuljettajat
 - Nostopaikka on oman alkuerälistan mukaan
- Finaalit:
 - Suoraan finaaliin selviytyneet kuljettajat nostavat alimman nousufinaalin
 - Jatkosta pudonneet kuljettajat nostavat seuraavan tason finaalin
 - Esim. 1/8 finaalista pudonneet nostavat 1/4 finaalin
 - Nostopaikka on oman finaalin lähtöjärjestyksen mukaan
- Jos kaikkia nostopaikkoja ei saada täytettyä, käytetään kilpailun johdon määräämiä / vapaaehtoisia / järjestäjän omia nostajia lisänä
- Kilpailun järjestäjä voi myös hoitaa nostotoiminnan kokonaan tai osittain (esim. finaali) omalla henkilökunnallaan
- Kilpailun järjestäjä laatii kirjallisen nostosuunnitelman

6.4 Tekninen kymppi

- Finaalissa ja semifinaalissa kuljettaja saa ottaa teknisen 10 minuutin kestävän korjaustauon
- Sen ottaja lähtee liikkeelle joukon viimeisenä oletetusta tai merkitystä paikasta nro 13
- Tekninen kymppi on otettava ennen "lippu ylhäällä 30s lähtöön, autot lähtöpaikoilleen" ilmoitusta
- Teknisiä kympejä saa ottaa vain yksi kuljettaja finaalia kohden
- Korjaustauon mittaus lähtee ilmoitushetkestä liikkeelle
 - Ilmoitettu uusi lähtöaika tarkoittaa lämmittelyn alkuhetkeä.
- Teknisen kympin aikana rata on suljettu kaikilta kuljettajilta
- Uusittu finaalin startti alkaa uudella 3 minuutin lämmittelyajolla

6.5 Rata

- Lähtöpaikkojen tasavälinen etäisyys on vähintään 3 metriä ja enintään 4 metriä
- Lähtöpaikat on merkitty selkeästi, jotta mekaanikot näkevät jo varikolta missä oma lähtöpaikka sijaitsee
- Nostopaikat on numeroitu. Niissä paikoissa, jossa halutaan nostajan olevan istuallaan, järjestäjä huolehtii istumapaikasta
- Nostopaikat pitää järjestää siten, että nostajan turvallisuus ei vaarannu
- Varikolla tulee olla näyttö, jossa tulostilanne näkyy reaaliaikaisesti

6.6 Palkinnot

- Kolme parasta palkitaan muistopalkinnoin
- Kilpailujärjestäjän haluama määrä muita kuljettajia voidaan palkita

7. Katsastus

- Kilpailulle tulee olla nimettynä katsastuspäällikkö ja hänen apunaan tulee olla riittävästi avustavia henkilöitä riittävän katsastuksen suorittamiseksi (suositus on kaksi henkilöä)
- Kilpailunjärjestäjän tulee myös huomioida renkaiden merkkäamiseen tarvittava henkilökunta
- Kilpailijalla on oikeus tarkastuttaa autonsa laillisuus ennen erää
 - Vapaaehtoinen katsastus ei siirrä erän aloitushetkeä
- Erien jälkeen autoja otetaan katsastukseen joko kaikki tai osa pistokoeluontoisesti
- Katsastukseen tulee tehdä katsastussuunnitelma, jonka mukaan autot tarkastetaan
- Auto ja radiolaitteet tulee aina olla sääntöjen mukaiset
- Seuraavia kohteita tulee tarkkailla autoista kilpailun aikana katsastuspäällikön harkinnan mukaan:
 - Paino
 - Korkeus
 - Leveys
 - Siipijänne
 - Äänenvaimennus
 - Polttonestesäiliön tilavuus
- Mikäli kilpailijan auto on sääntöjenvastainen, tulee kyseinen alkuerä/finaali tulos hylätä tältä kilpailijalta
 - Riippuen vilpin vakavuudesta asia lähetetään AKK:n käsiteltäväksi, joka päättää asianmukaisista seuraamuksista
- Autojen teknisissä säännöissä noudatetaan kulloinkin voimassa olevia EFRA:n kansainvälisiä sääntöjä, mikäli erikseen ei ole mainittu kansallisista poikkeuksista
- Ajossa rikkoutuneen pohjalevyn saa vaihtaa vain kilpailun johtajan luvalla

8. Tekniset säännöt

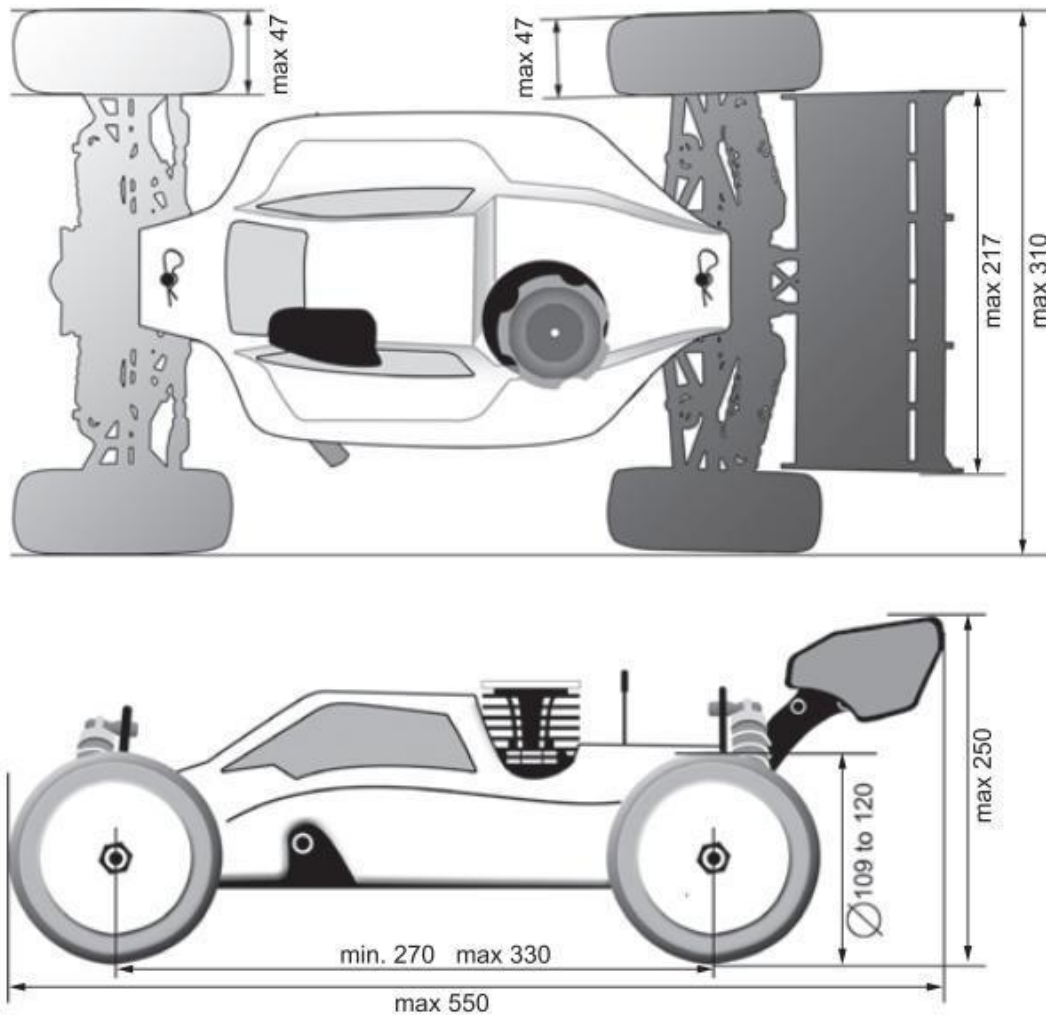

8.1 Auton mitat

- Akseliväli: 270-330mm
- Enimmäisleveys: 310 mm
 - Mitataan auton maavaran ollessa 30mm
 - Mikäli autoin uloin kohta on mittauksessa molemmilta puolilta kontaktissa laatikon kanssa määrätään auto liian leveäksi
- Enimmäispituus: 550 mm
 - Mitataan auton etummaisesta kohdasta taaimmaiseen kohtaan sisältäen kaikki autoon kuuluvat osat
- Enimmäiskorkeus: 250 mm
 - Mitataan auton maavaran ollessa 0mm
 - Mitataan auton korkeimmasta kohdasta pois lukien antenniputki
- Vähimmäispaino: 3200 g
 - Mitataan auton tankin ollessa tyhjä

8.2 Polttoainejärjestelmä ja polttoaine

- Polttoainesäiliön suurin sallittu tilavuus on 125 cm³ mukaan lukien letkut ja polttoainesuodattimet kaasuttimelle asti
- Polttoainesäiliön tilavuutta ei saa muuttaa irrallisilla osilla
- Polttoaine saa sisältää ainoastaan metanolia (CAS 67-56-1), voiteluöljyä, pienen määrän korroosionesto kemikaaleja ja nitrometaania (CAS 75-52-5)
 - Suurin sallittu nitrometaanipitoisuus on 16 painoprosenttia
 - Polttoaineen suurin sallittu massa on 0,859 g/cm³ 20 asteen lämpötilassa
 - Käytetyn polttoaineen tulee olla EU:n lähtöaineasetuksen (EU) 2019/1148 mukaista

8.3 Moottori ja pakoputki

- Polttomoottori, jonka suurin iskutilavuus on 3,5 cm³
- Ainoastaan EFRA-merkinnällä varustetut pakoputket ovat sallittuja. Suositeltavaa on ajaa uusimman listan pakoputkella

8.4 Renkaat

- Enimmäismitat:
 - Halkaisija: 120 mm
 - Leveys: 47 mm
- SM-sarjan sallittu rengas:
 - Merkki: TZO 200 Tires
 - Malli: 402 Soft
 - Tuotekoodi: TZO402CT-FIN
 - Maahantuojaja: Hobbyfactory Oy
- Renkaat tulee merkitä katsastuksessa
 - Renkaat on tuotava katsastukseen alkuperäisessä avaamattomassa pakkauksessa
 - Samoilla renkailla saa ajaa eri kilpailuissa, kunhan niissä näkyy alkuperäiset katsastuksessa tehdyt merkinnät
 - Jos merkinnät kuluvat kilpailun aikana, pitää kilpailijan pyytää uudet merkinnät katsastuksesta
- Renkaiden määrää ei ole rajoitettu
- Renkaita saa käsitellä kemiallisesti ainoastaan vedellä ja rengasliimalla. Renkaita ei saa käsitellä millään muilla kemikaaleilla, joten esimerkiksi kaikki pitoaineet ovat kielletty.
- Renkaita ei saa muokata lisäämällä niihin osia
- Ainoat sallitut menetelmät muokata rengasta:
 - Sivuvallin liimaaminen
 - Nappuloiden leikkaaminen irti renkaasta
 - Ilmareikien tekeminen, enintään 4 kappaletta
 - Renkaiden tasapainottaminen pehmeällä joustavalla materiaalilla, tasapainotusmateriaali tulee olla kokonaan kiinnitetty vanteen sisäpintaan

8.5 Takasiipi

- Enimmäismitat:
 - Leveys: 217 mm
 - Siipijänteen pituus: 85 mm
 - Päätylevyjen pituus: 100 mm
 - Päätylevyjen korkeus: 70 mm
- Siiven tulee olla joustavaa materiaalia ja kulmien pitää olla pyöristettyjä

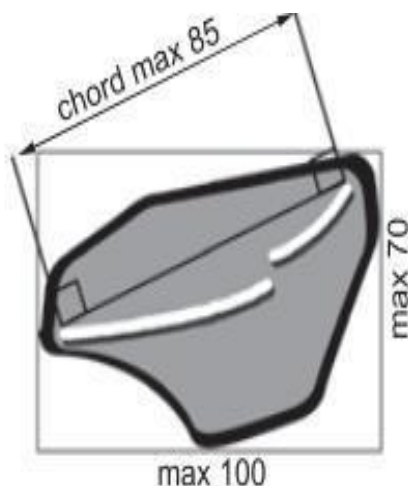

8.6 Sähkölaitteet

- Radiolla ei saa olla mahdollista säätää muita toimintoja kuin ohjausta sekä kaasua ja jarrua
- Kaikki ajonhallintajärjestelmät ja integroidut sähkölaitteet, kuten gyroskoopit ja luistonestot ovat kiellettyjä
- Sallitut elektroniset laitteet autossa ovat:
 - Vastaanotin
 - Vastaanottimen akku
 - Ohjaus-servo
 - Kaasu-/jarru-servo
 - Transponderi
 - Virtakatkaisija
 - Kaupallisesti saatavilla oleva datankeräysjärjestelmä

9. Kuljettajanumerot

- Kuljettajat saavat numeron edellisen vuoden SM-sarjan pistetilanteen perusteella
 - Mikäli kuljettajalla ei ole sijoitusta edelliseltä vuodelta, kuljettaja saa listalta seuraavan vapaan numeron
- Kuljettajanumerot jaetaan kausikohtaisesti ja numerotarroja tulee olla saatavilla jokaisessa osakilpailussa
- Luokkayhteyshenkilö ylläpitää kuljettajanumerolistaa ja päivittää listan ennen jokaista kilpailua
- Kilpailunjärjestäjillä on vastuu selvittää ilmoittautuneet kuljettajat, joilla ei ole vielä numeroa ja ilmoittaa näistä luokkayhteyshenkilölle ilmoittautumisen sulkeuduttua
- Kuljettajanumerot kaudelle 2023:

Numero	Nimi	Seura
1.	Joseph Quagraine	Fullspeed RC
2.	Max Mört	HyUA
3.	Tomi Salonen	TUA
4.	Joonas Haatanen	ÄkpaRC
5.	Pekko Iivonen	KyPak
6.	Kasper Haahti	TUA
7.	Ari Heinonen	Fullspeed RC



8.	Joono Lempiäinen	Fullspeed RC
9.	Markku Honkanen	Fullspeed RC
10.	Ilari Langenoja	PRCA
11.	Niko Saarinen	HyUA
12.	Heikki Valtonen	PRCA
13.	Riku Laukkanen	TUA
14.	Kimmo Sukanen	Fullspeed RC
15.	Juuso Teuronen	Fullspeed RC
16.	Jere Viander	SaloUA
17.	Juha Sallmen	Fullspeed RC
18.	Mikko Maula	RSRCA
19.	Tommi Hartlin	Fullspeed RC
20.	Niilo Laurila	Fullspeed RC
21.	Tom Thusberg	TUA
22.	Arttu Syrjänen	Fullspeed RC
23.	Janne Maula	RSRCA
24.	Jarno Kokkonen	PRCA
25.	Kari-Heikki Salonen	ÄkpaRC
26.	Pasi Pulliainen	KUA
27.	Harri Kallonen	VihUA
28.	Jere Saarinen	HyUA
29.	Juho Majakangas	PRCA