



# **Pienoisautoilu, M-8e SM- sarjasäännöt 2023**



## 1. M-8e SM-osakilpailut vuonna 2023

- 27.5. Turku (Turun Urheiluautoilijat)
- 17.6. Salo (Salon Urheiluautoilijat)
- 8.7. Helsinki (Fullspeed RC)
- 29.7. Hyvinkää (Hyvinkään Urheiluautoilijat)

## 2. Ajettava luokka M-8e (Maastorata / Sähkömoottori / 1/8)

- Tämä sarja ja sen osakilpailut järjestetään AKK-Motorsport ry:n luvalla, Autourheilun Sääntökirja 2023:n, EFRA:n sääntöjen ([www.efra.ws](http://www.efra.ws)) ja näiden sarjasääntöjen mukaisesti. Tulkintatapauksissa nämä sarjasäännöt ja EFRA:n tekniset säännöt ovat määräävät
- Osanottomaksu on 40€
- Sarjapalkinnot jaetaan 10 parhaalle
  - Kilpailunjärjestäjät varaavat 2 €/osallistuja sarjapalkintorahastoon, ja luokkayhteyshenkilö koordinoi palkintojen hankinnan.
- Sarjan kolme parasta palkitaan AKK:n palkintogaalassa. Gaalasta poissaolo voidaan tulkita epäurheilijamaiseksi toiminnaksi

## 3. Ilmoittautuminen

- Kilpailuun ilmoittaudutaan AKK:n KITTI järjestelmässä
- Osakilpailujen virallinen ilmoittautumisaika päättyy sunnuntaina kaksi viikkoa ennen kilpailupäivää klo 22.00
- Ilmoittautuminen kilpailupaikalla on kilpailupäivänä kilpailukutsussa mainittuna aikana
- Osakilpailukutsut julkaistaan internetissä RC10.fi keskustelupalstalla osoitteessa [www.rc10.fi](http://www.rc10.fi) osiossa Keskustelu/Kilpailut/Kilpailukutsut vähintään neljä viikkoa ennen kilpailupäivää
- Alle 18-vuotiaalla kilpailijalla tulee olla huoltaja ja ilmoittautumisen yhteydessä tulee ilmoittaa myös huoltajan nimi ja huoltajalisenssin numero
- Ilmoittautumisen yhteydessä tulee ilmoittaa:
  - Kilpailijan nimi
  - Seura
  - Osoite
  - Puhelin/sähköpostiosoite
  - Lisenssinumero
  - Henkilökohtaisen transponderin numero, mikäli on käytössä (Kilpailun järjestäjän tulee ilmoittaa toimivat ponderityypit)
- Kuljettajien enimmäismäärä on 36, mutta kuljettajien enimmäismäärästä voidaan joustaa, mikäli vähintään toinen seuraavista ehdoista täyttyy:
  - Kilpailu järjestetään kaksipäiväisenä
  - M-8 luokan osanottajamäärä on alle 28
- Mikäli kuljettajien enimmäismäärä ylittyy, valitaan kuljettajat kisaan ilmoittautumisjärjestyksessä

## 4. Harjoittelu ennen kilpailua

- Kilpailukutsussa on oltava maininta, miten rata on auki harjoittelulle kilpailua edeltävän 4 viikon ajan
- Rata tulee olla suljettuna kilpailuviikolla

## 5. Kilpailuformaatti ja aikataulu

### 5.1 Kuljettajien jakaminen harjoitus- ja alkueriin

- Kilpailun järjestäjä jakaa kuljettajat 8-12 kuljettajan eriin viimeisimmän SM-pistetilanteen mukaan
- Eräjakoja käytetään sekä vapaassa ja ohjatussa harjoituksessa, että alkuerissä
- Ennen eräjakojen julkaisua sekä ohjatun harjoituksen jälkeen yksittäisiä kuljettajia voidaan siirtää erien välillä perusteltujen syiden takia

### 5.2 Vapaa harjoitus

- Pituus: 8 minuuttia
- Ei lämmittelyajoja
- Vapaita harjoituksia voidaan ajaa 1 tai 2 kappaletta
- Perustelluin syin (esim. sääolosuhteet), voidaan kilpailun järjestäjän päätöksellä jättää vapaa harjoitus ajamatta
- Kuljettajilla ei ole nostovelvoitetta

### 5.3 Ohjattu harjoitus

- Pituus: 10 minuuttia
- Ei lämmittelyajoja
- Ohjattuja harjoituksia ajetaan 1 kappaletta
- Ohjattu harjoitus on pakollinen järjestäjästä
  - Perustelluin syin (esim. sääolosuhteet), voidaan kilpailun järjestäjän päätöksellä ohjattu harjoitus lyhentää 5 minuuttiin
- Kuljettajilla on nostovelvoite

### 5.4 Alkuerät

- Pituus: 5 minuuttia
- Lämmittelyajo: 3 minuuttia
- Alkueriä ajetaan 3 kappaletta
  - Perustelluin syin (esim. sääolosuhteet), voidaan kilpailun järjestäjän päätöksellä ajaa vain 2 alkuerää
- Tulos muodostuu ajatut kierrokset/aika periaatteella
- Pisteet jaetaan alkueräkierroksen sijoitusten perusteella
  - Parhaan tuloksen ajanut kuljettaja saa 0 pistettä
  - Muut kuljettajat saavat alkueräkierroksen sijoituksen mukaisen pistemäärän
  - Hylätyt sekä tuloksettomat kuljettajat saavat kaikki kisaan osallistujien lukumäärän +1 pistettä
- Pisteet lasketaan 2/3 tai 1/2 parhaan alkuerän perusteella
  - Vähiten pisteitä saanut voittaa alkuerät
  - Tasapisteissä järjestys määräytyy parhaan alkueräkierroksen sijoituksen mukaan
  - Mikäli tasapiste tilanne ei ole rauennut ratkaistaan tasatilanne parhaan tuloksen mukaan lasketuista eristä
  - Mikäli tasapiste tilanne ei vielä ole otetaan huomioon seuraavaksi paras tulos jne.
- Kuljettajat jaotellaan nousufinaaleihin alkuerätulosten mukaan
- Kuljettajilla on nostovelvoite

## 5.5 Finaalit

- Pituus: 10 minuuttia
- Lämmittelyajo: 2 minuuttia
- Finaalikaavion toimii A, B, C jne. järjestelmä
  - Finaalit ajetaan 12 autolla
  - Jokaiseen finaaliin menee 12 autoa suoraan alkueristä
- Esimerkki kaaviosta:
  - A-Finaali** 1, 2, 3, 4, 5, 6, 7, 8, 9, 10, 11, 12
  - B-Finaali** 13, 14, 15, 16, 17, 18, 19, 20, 21, 22, 23, 24
  - C-Finaali** 25, 26, 27, 28, 29, 30, 31, 32, 33, 34, 35, 36
- Finaaleja ajetaan 3 kappaletta
  - Perustelluin syin (esim. sääolosuhteet), voidaan kilpailun järjestäjän päätöksellä ajaa vain 2 finaalia
- Pisteet jaetaan finaalin sijoituksen perusteella
  - Voittajalle 1 piste, toiselle 2 pistettä jne.
- Pisteet lasketaan 2/3 tai 2/2 parhaan finaalin perusteella
  - Vähiten pisteitä saanut voittaa
  - Tasapisteissä järjestys määräytyy parhaan sijoituksen mukaan
  - Mikäli tasapiste tilanne ei ole rauennut ratkaistaan tasatilanne parhaan tuloksen mukaan erästä, jossa kuljettaja on saanut parhaat pisteet
  - Mikäli tasapiste tilanne ei vielääkään ole rauennut otetaan huomioon seuraavaksi paras sijoitus jne.
- Kuljettajilla on nostovelvoite

## 5.6 Aikataulu

- Kilpailu voidaan järjestää kaksipäiväisenä, mikäli kilpailun järjestäjä näin haluaa
  - Jos kilpailu järjestetään kaksipäiväisenä, tulee siitä tiedottaa kilpailijoita viimeistään maaliskuun loppuun mennessä
  - Kaksipäiväisen kilpailun aikataulu tulee laatia siten että kilpailu alkaa lauantai aamupäivästä kello 11-12 ja loppuu sunnuntaina kello 15-16
  - Aikataulu laaditaan koordinoidusti luokkayhteyshenkilön kanssa
- Normaaleissa olosuhteissa kisoissa käytetään alla esitettyjä aikataulupohjia
  - Kilpailujen järjestäjillä on vapaus laatia oma aikataulu koordinoidusti luokkayhteyshenkilön kanssa, mikäli siihen on joku perusteltu syy
  - Mikäli kilpailun järjestäjä haluaa laatia oman aikataulun, tulee tästä ilmoittaa kilpailukutsussa ja olla yhteydessä luokkayhteyshenkilöön viimeistään ilmoittautumisen sulkeutuessa
  - Kilpailupäivän aikana voidaan aikataulua muuttaa perustellun syin (esim. sääolosuhteet) kilpailun järjestäjän päätöksellä

**Kusmien maksimimäärä**

Kokonaismäärä:	M8:	M8e:
72	36	36

**Aikataulu****Harjoitukset**

M8e	Vapaa harjoitus	Pituus	Ohjattu harjoitus	Pituus	Tuomariston kokous	Nostajat:
Erä 1	8:00	8 min	9:00	10 min		M8 Erä 3
Erä 2	8:10	8 min	9:12	10 min	10:00 - 10:15	M8e Erä 1
Erä 3	8:20	8 min	9:24	10 min		M8e Erä 2
<b>M8</b>					<b>Ohjaajakokous</b>	
Erä 1	8:30	8 min	9:36	10 min		M8e Erä 3
Erä 2	8:40	8 min	9:48	10 min	10:15 - 10:30	M8 Erä 1
Erä 3	8:50	8 min	10:00	10 min		M8 Erä 2

**Alkuerät**

M8e	Q1	Lounastauko	Q2	Q3	Pituus	Nostajat:
Erä 1	10:30		12:00	13:06	3 + 5 min	M8 Erä 3
Erä 2	10:41		12:11	13:17	3 + 5 min	M8e Erä 1
Erä 3	10:52		12:22	13:28	3 + 5 min	M8e Erä 2
<b>M8</b>		<b>11:35 - 12:00</b>				
Erä 1	11:03		12:33	13:39	3 + 5 min	M8e Erä 3
Erä 2	11:14		12:44	13:50	3 + 5 min	M8 Erä 1
Erä 3	11:25		12:55	14:01	3 + 5 min	M8 Erä 2

**Laskentatauko****14:10 - 14:45****Finaalit (36 / 36)**

Luokka	Lähtö	Aika	Pituus	Nostajat
M8	1/8	14:45	3 + 20 min	Finaali
M8e	C1	15:12	2 + 10 min	A
M8e	B1	15:28	2 + 10 min	C
M8e	A1	15:44	2 + 10 min	B
M8	1/4	16:02	3 + 20 min	1/8
M8e	C2	16:29	2 + 10 min	A
M8e	B2	16:45	2 + 10 min	C
M8e	A2	17:01	2 + 10 min	B
M8	Shakedown	17:19	5 min	
M8	1/2	17:28	3 + 20 min	1/4
M8e	C3	17:55	2 + 10 min	A
M8e	B3	18:11	2 + 10 min	C
M8e	A3	18:27	2 + 10 min	B
M8	Finaali	18:45	3 + 45 min	1/2

**Palkintojen jako****19:45 - 20:00**



---

**Finaalit (28 / 36)**

---

Luokka	Lähtö	Aika	Pituus	Nostajat
M8e	C1	14:45	2 + 10 min	A
M8e	B1	15:01	2 + 10 min	C
M8e	A1	15:17	2 + 10 min	B
M8	1/4	15:35	3 + 20 min	Finaali
M8e	C2	16:02	2 + 10 min	A
M8e	B2	16:18	2 + 10 min	C
M8e	A2	16:34	2 + 10 min	B
M8	Shakedown	16:52	5 min	
M8	1/2	17:03	3 + 20 min	1/4
M8e	C3	17:30	2 + 10 min	A
M8e	B3	17:46	2 + 10 min	C
M8e	A3	18:02	2 + 10 min	B
M8	Finaali	18:20	3 + 45 min	1/2

---

**Palkintojen jako**

---

**19:20 - 19:35**

---

**Finaalit (28 / 24)**

---

Luokka	Lähtö	Aika	Pituus	Nostajat
M8e	B1	14:45	2 + 10 min	A
M8e	A1	15:06	2 + 10 min	B
M8	1/4	15:24	3 + 20 min	Finaali
M8e	B2	15:51	2 + 10 min	A
M8e	A2	16:12	2 + 10 min	B
M8	Shakedown	16:28	5 min	
M8	1/2	16:39	3 + 20 min	1/4
M8e	B3	17:06	2 + 10 min	A
M8e	A3	17:27	2 + 10 min	B
M8	Finaali	17:45	3 + 45 min	1/2

---

**Palkintojen jako**

---

**18:45 - 19:00**

## 6. Kilpailun läpivienti ja vaatimukset

### 6.1 Lähetystapa

- Alkuerissä käytetään lentävää lähtöä
  - Kuulutetaan 3 min, jolloin erä saa lähteä lämmittelemään
  - Kuulutetaan 1 min ja sen jälkeen 30 sek ja 10 sek
  - Kuulutetaan "aika käy", jolloin kello käynnistyy jokaiselle autolle, kun kukin ylittää lähtölinjan ensimmäisen kerran
  - Lämmittelyn aikana oikaisu paremman lähtöpaikan saamiseksi on kielletty ellei ajajakokouksessa toisin päätetä
  - Ennen lähtöviivaa ei saa pysähtyä odottamaan lähtömerkkiä samoin kuin ns. lenkin tekeminen ennen lähtömerkkiä
- Finaalilähetys tapahtuu formulatyylisestä lähtöruudukosta lipulla, lähtövaloilla tai äänimerkillä.
- Finaalien lähetystapa:
  - 2 minuutin mittainen lämmittelyajo kuulutetaan avatuksi
  - Kuulutetaan 1 minuutti, autot ajavat lähtöruudukkoon

### 6.2 Nostaminen

- Jokaisella täysi-ikäisellä kilpailijalla on nostovelvollisuus
- Nostajalla pitää olla päällään umpinaiset kengät sekä kisajärjestäjän toimittama huomioliivi
- Kilpailijan sijaisena voi toimia huoltaja tai muu lisenssin omaava henkilö
- Nostovelvollisuuden laiminlyönnistä alkuerissä seuraa ko. kuljettajan parhaan alkuerätuloksen mitätöinti
- Alkuerissä sekä ohjatussa harjoituksessa:
  - Edellisen alkuerän kuljettajat nostavat seuraavassa alkuerässä
  - Ensimmäisessä alkuerässä nostavat viimeisen alkuerän kuljettajat
  - Nostopaikka on oman alkuerälistan mukaan
- Finaalit:
  - Edellisen finaalin kuljettajat nostavat seuraavassa finaalissa
  - Alimmassa finaalissa nostavat ylimmän finaalin kuljettajat
  - Nostopaikka on oman finaalin lähtöjärjestyksen mukaan
- Jos kaikkia nostopaikkoja ei saada täytettyä, käytetään kilpailun johdon määräämiä / vapaaehtoisia / järjestäjän omia nostajia lisänä
- Kilpailun järjestäjä voi myös hoitaa nostotoiminnan kokonaan tai osittain (esim. finaali) omalla henkilökunnallaan
- Kilpailun järjestäjä laatii kirjallisen nostosuunnitelman

### 6.3 Rata

- Lähtöpaikkojen tasavälinen etäisyys on vähintään 3 metriä ja enintään 4 metriä
- Lähtöpaikat on merkitty selkeästi
- Nostopaikat on numeroitu. Niissä paikoissa, jossa halutaan nostajan olevan istuallaan, järjestäjä huolehtii istumapaikasta
- Nostopaikat pitää järjestää siten, että nostajan turvallisuus ei vaarannu
- Varikolla tulee olla näyttö, jossa tulostilanne näkyy reaaliaikaisesti

### 6.4 Palkinnot

- Kolme parasta palkitaan muistopalkinnoin
- Kilpailujärjestäjän haluama määrä muita kuljettajia voidaan palkita

## 7. Katsastus

- Kilpailulle tulee olla nimettynä katsastuspäällikkö ja hänen apunaan tulee olla riittävästi avustavia henkilöitä riittävän katsastuksen suorittamiseksi (suositus on kaksi henkilöä)
- Kilpailunjärjestäjän tulee myös huomioida renkaiden merkkäämiseen tarvittava henkilökunta
- Kilpailijalla on oikeus tarkastuttaa autonsa laillisuus ennen erää
  - Vapaaehtoinen katsastus ei siirrä erän aloitushetkeä
- Erien jälkeen autoja otetaan katsastukseen joko kaikki tai osa pistokoeluntoisesti
- Katsastukseen tulee tehdä katsastussuunnitelma, jonka mukaan autot tarkastetaan
- Auto ja radiolaitteet tulee aina olla sääntöjen mukaiset
- Seuraavia kohteita tulee tarkkailla autoista kilpailun aikana katsastuspäällikön harkinnan mukaan:
  - Paino
  - Korkeus
  - Leveys
  - Siipijänne
  - Akkujen jännite ja sääntöjenmukaisuus
  - Moottorin sääntöjenmukaisuus
- Mikäli kilpailijan auto on sääntöjenvastainen, tulee kyseinen alkuerä/finaali tulos hylätä tältä kilpailijalta
  - Riippuen vilpin vakavuudesta asia lähetetään AKK:n käsiteltäväksi, joka päättää asianmukaisista seuraamuksista
- Autojen teknisissä säännöissä noudatetaan kulloinkin voimassa olevia EFRA:n kansainvälisiä sääntöjä, mikäli erikseen ei ole mainittu kansallisista poikkeuksista
- Ajossa rikkoutuneen pohjalevyn saa vaihtaa vain kilpailun johtajan luvalla



## 8. Tekniset säännöt

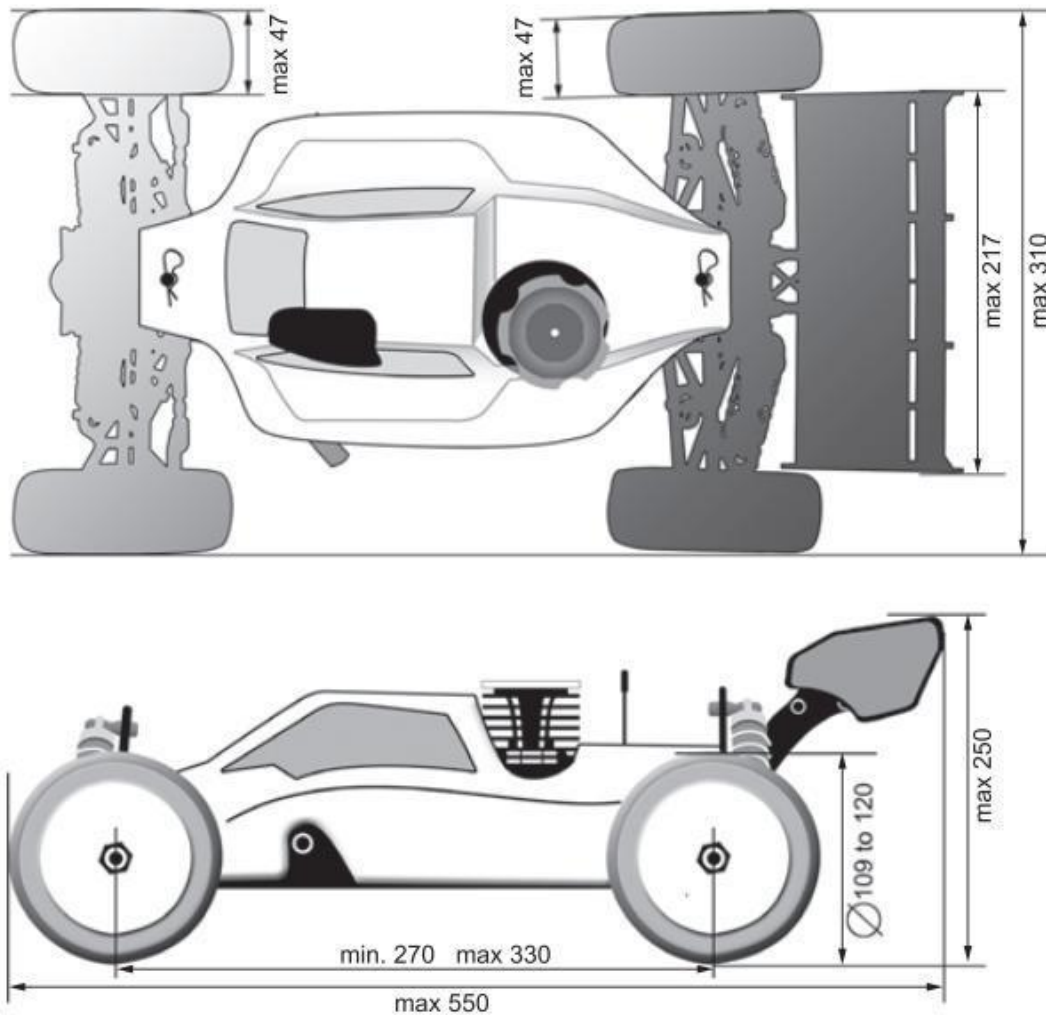

### 8.1 Auton mitat

- Akseliväli: 270-330mm
- Enimmäisleveys: 310 mm
  - Mitataan auton maavaran ollessa 30mm
  - Mikäli autoin uloin kohta on mittauksessa molemmilta puolilta kontaktissa laatikon kanssa määrätään auto liian leveäksi
- Enimmäispituus: 550 mm
  - Mitataan auton etummaisesta kohdasta taimmäiseen kohtaan sisältäen kaikki autoon kuuluvat osat
- Enimmäiskorkeus: 250 mm
  - Mitataan auton maavaran ollessa 0mm
  - Mitataan auton korkeimmasta kohdasta poislukien antenniputki
- Vähimmäispaino: 3200 g
  - Mitataan auton tankin ollessa tyhjä

### 8.2 Moottori

- Enimmäispituus: 77 mm
- Staattorin enimmäishalkaisija: 39 mm

### 8.3 Renkaat

- Enimmäismitat:
  - Halkaisija: 120 mm
  - Leveys: 47 mm
- SM-sarjan sallittu rengas:
  - Merkki: TZO 200 Tires
  - Malli: 402 Soft
  - Tuotekoodi: TZO402CT-FIN
  - Maahantuoja: Hobbyfactory Oy
- Renkaat tulee merkitä katsastuksessa
  - Renkaat on tuotava katsastukseen alkuperäisessä avaamattomassa pakkauksessa
  - Samoilla renkailla saa ajaa eri kilpailuissa, kunhan niissä näkyy alkuperäiset katsastuksessa tehdyt merkinnät
  - Jos merkinnät kuluvat kilpailun aikana, pitää kilpailijan pyytää uudet merkinnät katsastuksesta
- Renkaiden määrää ei ole rajoitettu
- Renkaita saa käsitellä kemiallisesti ainoastaan vedellä ja rengasliimalla. Renkaita ei saa käsitellä millään muilla kemikaaleilla, joten esimerkiksi kaikki pitoaineet ovat kielletty.
- Renkaita ei saa muokata lisäämällä niihin osia
- Ainoat sallitut menetelmät muokata rengasta:
  - Sivuvallin liimaaminen
  - Nappuloiden leikkaaminen irti renkaasta
  - Ilmareikien tekeminen, enintään 4 kappaletta
  - Renkaiden tasapainottaminen pehmeällä joustavalla materiaalilla, tasapainotusmateriaali tulee olla kokonaan kiinnitetty vanteen sisäpintaan

### 8.4 Takasiipi

- Enimmäismitat:
  - Leveys: 217 mm
  - Siipijänteen pituus: 85 mm
  - Päätylevyjien pituus: 100 mm
  - Päätylevyjien korkeus: 70 mm
- Siiven tulee olla joustavaa materiaalia ja kulmien pitää olla pyöristettyjä

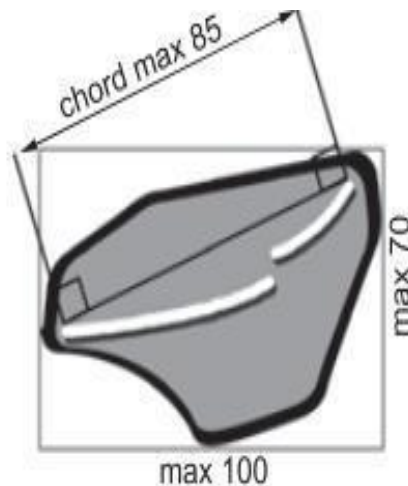



## 8.5 Akku

- Akun suurin sallittu nimellisjännite on 15,2 V
- Akun tulee olla kovakuorinen, kuoreen ei saa tehdä mitään muutoksia
- Akun alkuperäisiä merkintöjä ei saa poistaa
- Jos käytetään kahta akkua sarjaan kytkettynä, tulee akkujen olla tyypiltään täysin samanlaiset
- Akun kokonaisjännite erään lähdeettäessä ei saa ylittää 16,8 V (4s-akut) tai 12,6 V (3s-akut)

## 8.6 Akun lataus

- Suurin sallittu latausvirta on 10 A
- Akkujen lämmittäminen on kielletty, myös säilyttäminen ja lataaminen suorassa auringonvalossa on kielletty
- Akkuja ladatessa tulee käyttää kennojen tasausta
- Akkujen tulee olla latauksen aikana asianmukaisesti suljetussa suojapussissa/-laatikossa
- Kilpailun järjestäjän tulee huolehtia riittävästä sähkön saatavuudesta kilpailun aikana

## 8.7 Kori

- Jäähdytystä varten koriin saa tehdä 9 kpl reikiä, halkaisijaltaan maksimissaan 10 mm
- Rattaiden tulee olla kokonaan peitetyt ylhäältä katsottaessa

## 8.8 Muut Sähkölaitteet

- Radiolla ei saa olla mahdollista säätää muita toimintoja kuin ohjausta sekä kaasua ja jarrua
- Kaikki ajonhallintajärjestelmät ja integroidut sähkölaitteet, kuten gyroskoopit ja luistonestot ovat kiellettyjä
- Sallitut elektroniset laitteet autossa ovat:
  - Vastanotin
  - Akku
  - Ohjaus-servo
  - Moottori
  - Nopeudensäädin ja siihen kuuluvat osat
  - Transponderi
  - Kaupallisesti saatavilla oleva datankeräysjärjestelmä

## 9. Kuljettajanumerot

- Kuljettajat saavat numeron edellisen vuoden SM-sarjan pistetilanteen perusteella
  - Mikäli kuljettajalla ei ole sijoitusta edelliseltä vuodelta, kuljettaja saa listalta seuraavan vapaan numeron
- Kuljettajanumerot jaetaan kausikohtaisesti ja numerotarroja tulee olla saatavilla jokaisessa osakilpailussa
- Luokkayhteyshenkilö ylläpitää kuljettajanumerolistaa ja päivittää listan ennen jokaista kilpailua
- Kilpailunjärjestäjillä on vastuu selvittää ilmoittautuneet kuljettajat, joilla ei ole vielä numeroa ja ilmoittaa näistä luokkayhteyshenkilölle ilmoittautumisen sulkeuduttua
- Kuljettajanumerot kaudelle 2023:



<b>Numero</b>	<b>Nimi</b>	<b>Seura</b>
1.	Jarno Siltanen	ÄkpaRC
2.	Mikko Luopajarvi	VUA
3.	Joonas Kekkonen	Fullspeed RC
4.	Tomi Mairue	HyUa
5.	Jani Hovi	HyUa
6.	Ari Heinonen	Fullspeed RC
7.	Leevi Martikainen	RiiUA
8.	Sammy Pajalin	Fullspeed RC
9.	Kai Jämsä	TUA
10.	Oskari Mäki	VUA
11.	Akseli Syrjänen	Fullspeed RC
12.	Tony Nyman	SalouA
13.	Mika Kaitamo	PRCA
14.	Kalle Kyyrö	SalouA
15.	Lauri Uotila	AAU
16.	Kristian Ullakko	VUA
17.	Ville Hyppönen	Fullspeed RC
18.	Mikko Mäkelä	Fullspeed RC
19.	Ilmari Ullakko	VUA
20.	Emil Haahti	TUA
21.	Juho Koskivuo	Fullspeed RC
22.	Martti Honkasalo	HANKIRALLI
23.	Kalle Järvinen	PRCA
24.	Eero Vuori	PRCA
25.	Niko Poikkeus	SalouA
26.	Ari-Pekka Kyykkä	EPUA
27.	Karri Salmela	Fullspeed RC
28.	Ilari Lamminsivu	ÄkpaRC
29.	Aki Kari	SalouA
30.	Petri Laukkanen	SalouA
31.	Jukka Ruuskanen	Fullspeed RC



32.	Tomi Laaksonen	HyUa
33.	Valtteri Laaksonen	TUA
34.	Tomi Pohjamo	PRCA
35.	Harri Valander	RiiUA
36.	Timo Levänen	RiiUA